

Rollbox_175-275-475-575-775



9.2.97



M2net[®]





9.2.98

Rollbox_175-275-475-575-775

1:2

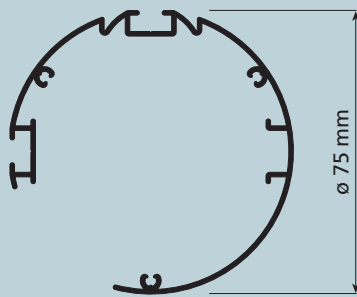
**USE****UTILIZZO - USE - USO
USO - UTILISATION - ANWENDUNG
GEBRUIK - ИСПОЛЬЗОВАНИЕ****TENDE A RULLO AD USO FILTRANTE E RIFLETENTE
CON CASSONETTO ESTETICO****Rollbox 175** - Azionamento a molla decelerata**Rollbox 275** - Azionamento a catenella**Rollbox 575** - Doppio azionamento, discesa a catenella e risalita a molla decelerata**Rollbox 475** - Azionamento a motore 230Vac**Rollbox 775** - Motore con alimentazione a batterie ricaricabili Li-Ion integrate

Adatto anche per video-proiezione. Il sistema è dotato di cassetto estetico in alluminio con testate in materiale termoplastico. Installazione a soffitto e a parete. Possibile installazione in parallelo di più tende con azionamento indipendente. (Rollbox 275-575 - 2 teli massimo, con i comandi alle estremità del cassetto).

Il deceleratore, interno al tubo avvolgitore, rallenta la velocità di risalita, garantendo la longevità del tessuto.

**AESTHETIC BOXED ROLLER BLIND FOR SCREENING
AND REFLECTIVE USE****Rollbox 175** - Decelerated spring action**Rollbox 275** - Chain action**Rollbox 575** - Chain/Spring action**Rollbox 475** - 230VAC Motor driven**Rollbox 775** - Low-voltage motor with built in rechargeable Li-Ion batteries

Suitable for video projection. The system is complete with an aluminium esthetic box with ends in moulded plastic. Ceiling or wall mounted. More than one independently operated blind can be fitted in parallel formation in the same box. (Rollbox 275-575 - 2 roller blinds max).

The decelerator, inside the winding tube, slows down the raising speed to ensure the fabric long life.

**CORTINAS ENROLLABLES CON CAJÓN ESTÉTICO
PARA USO FILTRANTE Y REFLECTANTE****Rollbox 175** - Accionamiento de resorte desacelerado**Rollbox 275** - Accionamiento de cadenilla**Rollbox 575** - Accionamiento doble (resorte/cadena)**Rollbox 475** - Accionamiento de motor 230Vac**Rollbox 775** - Motor con alimentación a baterías recargables Li-Ion integradas

Adecuados para video-proyección. Este sistema está equipado con cajón estético de aluminio con cabezales de material termoplástico. Instalación en techo y en pared. Posible instalación en paralelo de varias cortinas con accionamiento independiente instaladas en el mismo cajón. (Rollbox 275-575 - 2 cortinas max). El desacelerador, presente en el interior del tubo enrollador, reduce la velocidad de subida, garantizando la larga duración del tejido.

**CORTINAS DE ROLO COM CAIXA DE ORNAMENTO
PARA USO FILTRANTE E REFLECTOR****Rollbox 175** - Accionamento por mola desacelerada**Rollbox 275** - Accionamento com corrente**Rollbox 575** - Accionamento duplo, desenrolamento com corrente e enrolamento com mola desacelerada.**Rollbox 475** - Accionamento com motor 230Vac**Rollbox 775** - motor con pilhas recarregáveis de Li-Ion integrada

Também indicado para projecção de vídeo.

O sistema é provido de uma caixa de alumínio ornamental com tampas

terminais de material termoplástico. Instalação no tecto e na parede. Possibilidade de instalação de várias cortinas em paralelo na mesma caixa, com accionamento independente. (Rollbox 275-575 - máximo de 2 cortinas, com comandos nas extremidades da caixa). O desacelerador dentro do tubo de enrolamento, reduz a velocidade da cortina ao subir, garantindo a longevidade do tecido.

STORES À ENROULEMENT AVEC CAISSON ESTHÉTIQUE À USAGE OCCULTANT ET RÉFLÉCHISSANT**Rollbox 175** - Actionnement par ressort décélééré**Rollbox 275** - Actionnement par chaînette**Rollbox 575** - Système à double actionnement, chaînette/ressort décélééré**Rollbox 475** - Actionnement avec moteur 230Vac**Rollbox 775** - Moteur avec batteries rechargeables Li-ion intégré

Adapté pour projections vidéo. Le système est doté d'un caisson esthétiques en aluminium avec embouts en matériau thermoplastique. Installation au plafond ou murale. Possibilité d'installation en parallèle de plusieurs rideaux à actionnement indépendant logés dans le même caisson. (Rollbox 275: 2 rideaux maximum, avec commandes à l'extrémité du caisson). Le dispositif de décélération, logé à l'intérieur du tube d'enroulement, ralentit la vitesse de remontée, garantissant la longévité du tissu.

**LICHTDURCHLÄSSIGE UND ABLENDENDE ROLLOS
MIT DEKORKASSETTE****Rollbox 175** - Betätigung mit abgebremster Feder**Rollbox 275** - Kettenbetätigung**Rollbox 475** - Motorisierte Betätigung**Rollbox 575** - Doppelbedienung (Kette/abgebremste Feder)**Rollbox 475** - 230 Vac Motorisierte Betätigung**Rollbox 775** - Niederspannungsmotor mit dem integrierten, batteriebetriebenen, wiederaufladbaren Li-Ion Akku

Geeignet für Filmprojektionen. Das System verfügt über eine Dekorkassette mit Kopfelementen aus Kunststoff. Decken- oder Wandmontage. Parallelmontage mehrerer Rollos mit separater Betätigung in derselben Kassette möglich (Rollbox 275 - max. 2 Bahnen, mit Bedienelementen an der Kassettenaußenseite). Die Verzögerungsvorrichtung in der Rohrwellenbremst die Aufzugsgeschwindigkeit ab und sorgt damit für eine hohe Langzeitqualität der Bahnware.

ROLGORDIJNEN VOOR FILTEREND EN REFLECTEREND GEBRUIK MET SIERBAK**Rollbox 175** - Bediening met afgeremde veer**Rollbox 275** - Bediening met**Rollbox 575** - dubbele bediening.**Rollbox 475** - Bediening met motor 230Vac**Rollbox 775** - Aangedreven met oplaadbare geïntegreerde lithium-ionbatterij ingebouwd

Geschikt voor videoprojecties. Het systeem is voorzien van een sierbak van aluminium met zijafdichtingen van thermoplastisch materiaal. Installatie op het plafond of op de wand. Mogelijkheid van parallelle installatie van meerdere gordijnen met onafhankelijke bediening, bevat in dezelfde bak (Rollbox 275 - 2 doeken maximaal, met de bedieningen aan de uiteinden van de bak). Het afremmechanisme in de opwikkelbuis vertraagt de stijgsnelheid, waardoor de stof langer meegaat.

**СИСТЕМА ДЛЯ РУЛОННЫХ ШТОР С ДЕКОРАТИВНЫМ БОКСОМ ДЛЯ
ОРГАНИЗАЦИИ ФИЛЬТРУЮЩИХ И ОТРАЖАЮЩИХ ШТОР****Rollbox 175:** Приведение в действие замедленной пружины**Rollbox 275:** Приведение в действие цепочкой**Rollbox 575:** Двойной привод (цепочка/пружина)**Rollbox 475:** Приведение в действие мотором 230Vac**Rollbox 775:** Приведение в действие мотором оснащённым перезаряжаемых литий-ионных батарей

Система идеальна для организации видео-проекционных помещений. Система оборудована алюминиевым декоративным боксом с торцевыми крышками из термопластика. Установка на потолок или на стены. Возможна параллельная установка нескольких систем в общий декоративный бокс с независимым приводом в действие. Rollbox 275: максимально 2 шторы, с передаточными механизмами в торцах бокса. Замедлитель, вставленный в наматывающую трубу, уменьшает скорость поднятия шторы, снижая изнашиваемость ткани.



CARATTERISTICHE TECNICHE - SPECIFICATIONS CARACTERÍSTICAS - CARACTERÍSTICAS - CARACTÉRISTIQUES EIGENSCHAFTEN - KARAKTERISTIEKEN - ХАРАКТЕРИСТИКИ

- Cassonetto in lega d'alluminio estrusa 6060 T6 UNI 8278 ø 75 mm
 - Fondale ø 22 mm in lega d'alluminio estrusa 6060 T6 UNI 8278
 - Finitura superficiale: verniciatura poliester bianco RAL 9016; nero, cromato
Rollbox 175
 - Molla decelerata in acciaio armonico con cuscinetti a sfera
 - Tubo avvolgitore ø32 e ø36 mm in lega d'alluminio 6060 T6 UNI 8278
 - L'arresto della tenda in qualsiasi posizione è garantito dal meccanismo a camma "Y" presente nella molla decelerata
Rollbox 275
 - Frizione demoltiplicata 1:4; l'arresto della tenda può avvenire in qualsiasi posizione.
 - Tubo avvolgitore ø 36 mm in lega d'alluminio 6060 T6 UNI 8278
 - Catenella di azionamento ø 4,5 mm - passo 6 mm
Rollbox 475
 - Tubo avvolgitore ø 40 mm in lega d'alluminio 6060 T6 UNI 8278
 - Motore 230 Vac - 50 Hz (norme CE)
 - L'arresto della tenda può avvenire in qualsiasi posizione tramite fincorsa meccanico regolabile
Rollbox 575
 - Sistema a doppio azionamento con discesa a catenella multiarresto e risalita a molla decelerata in acciaio armonico con cuscinetti a sfera
 - Tubo avvolgitore ø 36 mm in lega d'alluminio 6060 T6 UNI 8278
 - L'arresto della tenda in qualsiasi posizione è garantito dal meccanismo a camma "Y" presente nella molla decelerata
Rollbox 775
 - Tubo avvolgitore ø 36 mm in lega d'alluminio 6060 T6 UNI 8278
 - Motore con alimentazione a batterie ricaricabili Li-Ion integrate
-
- Box in ø75 mm 6060 T6 UNI 8278 extruded aluminium alloy
 - Bottom bar ø22 mm 6060 T6 UNI 8278 extruded aluminium alloy
 - Surface finish: RAL 9016 painted white polyester; black, chrome
Rollbox 175
 - Spring in matched steel with ball bearings
 - Winding tube ø 32 and ø 36 mm in 6060 T6 UNI 8278 aluminium alloy
 - The blind can be stopped in any position, guaranteed by the "Y" stop cam in the spring
Rollbox 275
 - Geared down clutch 1:4; the blind can be stopped in any position
 - Winding tube ø 36 mm in 6060 T6 UNI 8278 aluminium alloy
 - Chain ø 4,5 mm - pitch 6 mm
Rollbox 475
 - Winding tube ø 40 mm in 6060 T6 UNI 8278 aluminium alloy
 - 230 Vac - 50 Hz motor (CE standard)
 - The blind can be stopped in any position by means of a mechanical end of travel adjustment
Rollbox 575
 - Twin-drive system with descent by multi-stop chain and rise by decelerated music-wire spring with ball bearings
 - 36 mm diameter 6060 T6 UNI 8278 aluminium alloy winder tube
 - The curtain can stop in any position thanks to the Y cam mechanism in the decelerated spring
Rollbox 775
 - Winding tube ø 36mm in 6060 T6 UNI 8278 aluminium alloy
 - Low-voltage motor with built in rechargeable Li-Ion batteries
-
- Cajón en aleación de aluminio extrudido 6060 T6 UNI 8278 ø 75 mm
 - Elemento inferior ø 22 mm en aleación de aluminio extrudida 6060 T6 UNI 8278
 - Acabados de la superficie: poliéster blanco RAL 9016; negro, cromado
Rollbox 175
 - Resorte de acero armónico con cojinetes de bola
 - Tubo enrollador ø32-36 mm en aleación de aluminio 6060 T6 UNI 8278
 - La detención de la cortina en cualquier posición es garantizada por el tope de leva en "Y" presente en el resorte
Rollbox 275
 - Fricción desmultiplicada 1:4; la parada de la cortina puede realizarse en cualquier posición
 - Tubo enrollador ø 36 mm en aleación de aluminio 6060 T6 UNI 8278
 - Cadena ø 4,5 mm - 6 mm
Rollbox 475
 - Tubo enrollador ø 40 mm en aleación de aluminio 6060 T6 UNI 8278
 - Motor 230 Vca / 50 Hz (normas CE)
 - La detención de la cortina puede efectuarse en cualquier posición mediante final de carrera mecánico regulable
Rollbox 575
 - Sistema de doble accionamiento, con bajada de cadena multiparada y subida mediante resorte desacelerado de acero armónico con cojinetes de bola
 - Tubo envolvedor ø 36 mm en aleación de aluminio 6060 T6 UNI 8278

- La parada de la cortina en cualquier posición está garantizada por el mecanismo de leva "Y" presente en el resorte desacelerado
Rollbox 775
 - Tubo enrollador ø 36 mm en aleación de aluminio 6060 T6 UNI 8278
 - Motor con alimentación a baterías recargables Li-Ion integradas
-
- Caixa de liga de alumínio extrudido 6060 T6 UNI 8278 ø 75 mm
 - Fundo de ø 22 mm em liga de alumínio extrudido 6060 T6 UNI 8278
 - Acabamento superf.: tinta de poliéster branca RAL 9016; preto, cromado
Rollbox 175
 - Mola de aço harmónico com rolamentos de esfera
 - Tubo de enrolamento com ø32 e ø36 mm de liga de alumínio 6060 T6 UNI 8278
 - A paragem da cortina em qualquer posição é assegurada pelo batente com came em "Y" presente na mola
Rollbox 275
 - Embraiaçom desmultiplicada 01:04; paragem da cortina possível em qualquer posição.
 - Tubo de enrolamento com ø36 em liga de alumínio 6060 T6 UNI 8278
 - Corrente de latão, passo 6 mm
Rollbox 475
 - Tubo de enrolamento com ø40 em liga de alumínio 6060 T6 UNI 8278
 - Motor de 230 Vca - 50 Hz (conforme normas CE)
 - A paragem da cortina pode ser feita em qualquer posição por meio de um limite de curso mecânico, ajustável.
Rollbox 575
 - Sistema com accionamento duplo, desenrolamento com corrente multiparagem e enrolamento com mola desacelerada de aço harmónico com rolamentos de esfera
 - Tubo de enrolamento com ø 36 em liga de alumínio 6060 T6 UNI 8278
 - A paragem da cortina em qualquer posição é assegurada pelo mecanismo de came em "Y" presente na mola desacelerada
Rollbox 775
 - Tubo de enrolamento com ø 36 mm em liga de alumínio 6060 T6 UNI 8278
 - Motor con pilhas recarregáveis de Li-Ion integrada
-
- Caisson en alliage d'aluminium extrudé 6060 T6 UNI 8278 ø 75 mm
 - Base ø 22 mm en alliage d'aluminium extrudé 6060 T6 UNI 8278
 - Finition superficielle: peinture polyester blanc RAL 9016, noir, chromé
Rollbox 175
 - Ressort en acier harmonique avec roulements à billes
 - Tube d'enroulement ø 32 et 36 mm en alliage d'aluminium UNI 6060 T6 UNI 8278
 - L'arrêt du rideau dans toutes les positions est garanti par l'arrêt à came "Y" du ressort
Rollbox 275
 - Entraînement démultiplié 1:4 : l'arrêt du rideau est possible dans toutes les positions
 - Tube d'enroulement ø 36 en alliage d'aluminium UNI 6060 T6 UNI 8278
 - Chaînette ø 4,5 mm - pas 6 mm
Rollbox 475
 - Tube d'enroulement ø 40 en alliage d'aluminium UNI 6060 T6 UNI 8278
 - Moteur 230 Vca - 50 Hz (norme CE)
 - Un fin de course mécanique réglable permet de bloquer le store à toutes les hauteurs voulues.
Rollbox 575
 - Système à double actionnement avec fermeture par chaînette multi-arrêt et ouverture à ressort décéléré en acier harmonique avec roulements à billes
 - Tube d'enroulement ø 36 mm en alliage d'aluminium 6060 T6 UNI 8278
 - Le store peut être ouvert ou fermé à n'importe quelle hauteur, grâce au mécanisme à came en "Y" présent dans le ressort décéléré
Rollbox 775
 - Tube d'enroulement ø 36 mm en alliage d'aluminium UNI 6060 T6 UNI 8278
 - Moteur avec batteries rechargeables Li-ion intégré
-
- Mit Kassetten aus extrudierter Alu- Legierung 6060 T6 UNI 8278 ø 75 mm
 - Unterprofil ø 22 mm aus extrudierter Alu-Legierung 6060 T6 UNI 8278
 - Oberflächen-Finish: PE-Lackierung Weiß RAL 9016, Schwarz, Verchromt
Rollbox 175
 - Feder aus Saitenstahl mit Kugellagern
 - Rohrwelle aus Alu-Legierung 6060 T6 UNI 8278 ø32 und ø36 mm
 - Die stufenlose Rolloarretierung in jeder beliebigen Position wird durch die Nockenarretierung "Y" in der Feder gewährleistet
Rollbox 275
 - Untersetzte Kupplung 1:4, das Rollo kann in jeder beliebigen Position arretiert werden
 - Rohrwelle aus Alu-Legierung 6060 T6 UNI 8278 ø 36 mm
 - Kette ø4,5 mm - Schritt 6 mm
Rollbox 475
 - Rohrwelle aus Alu-Legierung 6060 T6 UNI 8278 ø 40 mm

Rollbox_175-275-475-575-775

- 230 VAC-Motor - 50 Hz (CE-Norm)
 - Das Rollo kann in jeder beliebigen Position über einen mechanischen Endanschlag arretiert werden
Rollbox 575
 - System mit Doppelbetätigung, Zuzug über Kette mit mehreren Arretierpositionen und Aufzug über abgebremste Feder aus Saitenstahl mit Kugellagern
 - Rohrwelle \varnothing 36 mm aus Aluminiumlegierung 6060 T6 UNI 8278
 - Die Arretierung des Rollos in jeder beliebigen Position wird über einen Y-Nocken-Mechanismus gewährleistet, der sich in der abgebremsten Feder befindet
Rollbox 775
 - Rohrwelle aus Alu-Legierung 6060 T6 UNI 8278 \varnothing 36 mm
 - Niederspannungsmotor mit dem integrierten, batteriebetriebenen, wiederaufladbaren Li-Ion Akku
- Bak van geëxtrudeerde aluminiumlegering 6060 T6 UNI 8278 \varnothing 75 mm
 - Onderste stang \varnothing 22 mm van geëxtrudeerde aluminiumlegering 6060 T6 UNI 8278
 - Oppervlakteafwerking: polyester lak wit RAL 9016; zwart, verchromd
Rollbox 175
 - Veer van veerstaal met kogellagers
 - Opwikkelbuis \varnothing 32- \varnothing 36 mm van aluminiumlegering UNI 6060 T6 UNI 8278
 - Het stoppen van het gordijn in elke willekeurige positie wordt gegarandeerd door de "Y" nokaanslag in de veer
Rollbox 275
 - Gereduceerde frictieaandrijving 1:4; het stoppen van het gordijn kan in elke willekeurige positie plaatsvinden
 - Opwikkelbuis \varnothing 36 mm van aluminiumlegering UNI 6060 T6 UNI 8278
 - Ketting \varnothing 4,5 mm - steek 6 mm
Rollbox 475
 - Opwikkelbuis \varnothing 40 mm van aluminiumlegering UNI 6060 T6 UNI 8278
 - Motor 230 Vac - 50 Hz (CE-normen)
 - Het stoppen van het gordijn kan in elke willekeurige positie plaatsvinden dankzij een verstelbare mechanische eindaanslag.
Rollbox 575
 - Systeem met dubbele bediening, ophalen van het gordijn met behulp van ketting met meerdere stopposities en neerhalen met behulp van afgeremde veer van voorgerekt staal met

- kogellagers
 - Opwikkelbuis \varnothing 36 mm van aluminiumlegering 6060 T6 UNI 8278
 - Het stoppen van het gordijn in elke willekeurige positie wordt gegarandeerd door het "Y" nokmechanisme dat in de afgeremde veer aanwezig is
Rollbox 775
 - Opwikkelbuis \varnothing 36 mm van aluminiumlegering UNI 6060 T6 UNI 8278
 - Aangedreven met oplaadbare geïntegreerde lithium-ionbatterij ingebouwd
- Бок из экструдированного алюминиевого сплава 6060 T6 UNI 8278 д. 75 мм
 - Утяжелитель д. 22 мм из экструдированного алюминиевого сплава 6060 T6 UNI 8278
 - Отделка поверхности: полиэфирная окраска в белый цвет RAL 9016; в черный цвет RAL 9005; хромирование
Rollbox 175
 - Пружина из гармонической стали с шарикоподшипниками
 - Наматывающая труба д. 32 и 36 мм из алюминиевого сплава 6060 T6 UNI 8278
 - Останов шторы в любой позиции обеспечивается кулачковым стопором "Y" в пружине
Rollbox 275
 - Прямой привод 1:4; останов шторы может осуществляться в любой позиции
 - Наматывающая труба д. 36 мм из алюминиевого сплава 6060 T6 UNI 8278
 - Медная цепочка с шагом 6 мм
Rollbox 475
 - Наматывающая труба д. 40 мм из алюминиевого сплава 6060 T6 UNI 8278
 - Мотор переменного тока 230 Vac - 50Гц (нормы CE)
 - Останов шторы может осуществляться в любой позиции с помощью механического конечного выключателя
Rollbox 575
 - Система с двойным управлением. Опускание с помощью цепочки, подъем - с помощью пружины, сделанной из стали и, оснащённой шарикоподшипниками
 - Алюминиевая наматывающая труба – диаметр 36 мм, 6060 T6 UNI 8278
 - Остановка системы возможна в любом положении, что обусловлено наличием специального механизма, установленного внутри пружины
Rollbox 775
 - Наматывающая труба д. 36 мм из алюминиевого сплава 6060 T6 UNI 8278
 - Приведение в действие мотором оснащённым перезаряжаемых литий-ионных батарей

MISURE TELO - CURTAIN DIMENSION - MEDIDAS SISTEMA - MEDIDAS DA CORTINA
DIMENSION TOILE - BAHNABMESSUNGEN - AFMETING DOEK - РАЗМЕРЫ ШТОРЫ

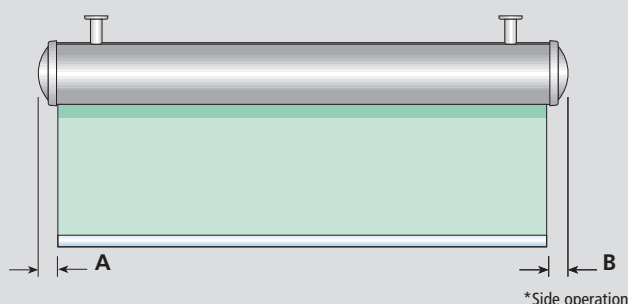

	A (mm)	B (mm)
ROLLBOX 175	30	30
ROLLBOX 275	30	*42
ROLLBOX 475	40	40
ROLLBOX 575	30	*42
ROLLBOX 775	30	*40

	A (mm)	B (mm)	C (mm)
ROLLBOX 175	30	30	35
ROLLBOX 275	42	42	35
ROLLBOX 475	40	40	55/75
ROLLBOX 575	42	42	35

Rollbox_175-275-475-575-775



9.2.101



Rollbox 175

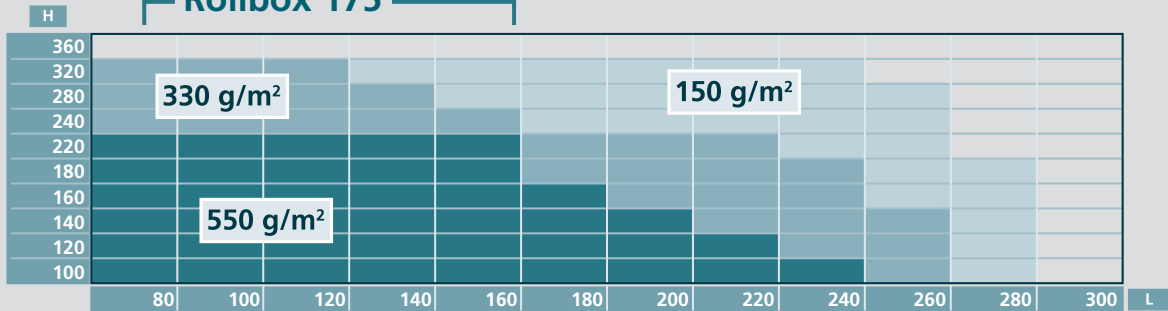

Rollbox 275

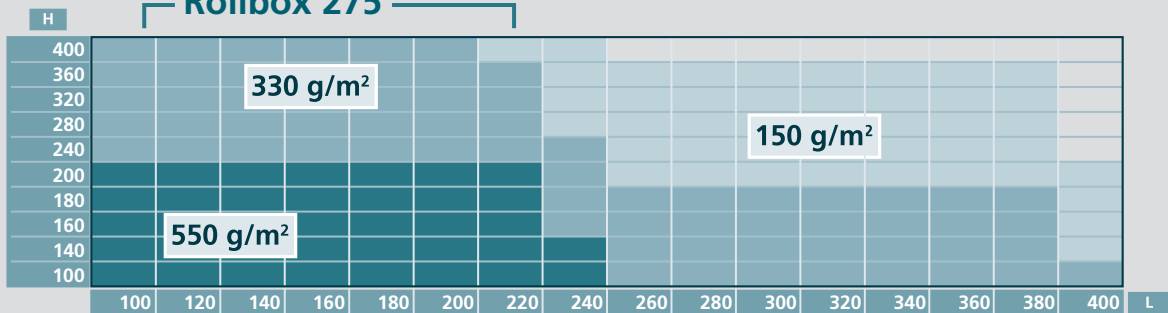

Rollbox 475

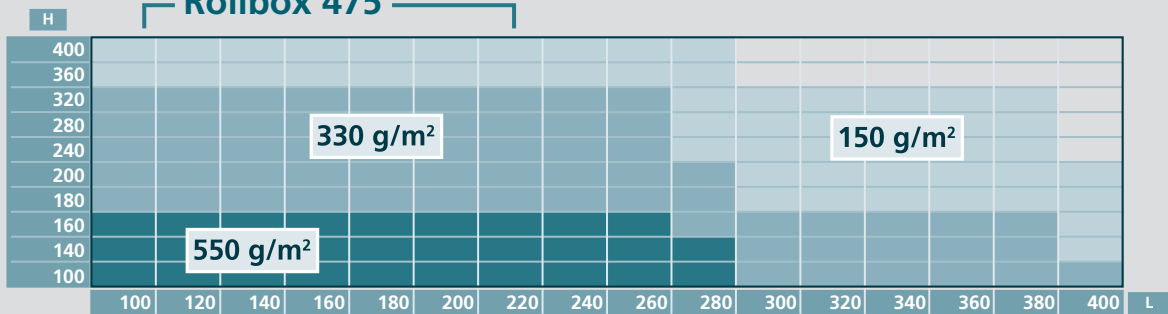

Rollbox 775

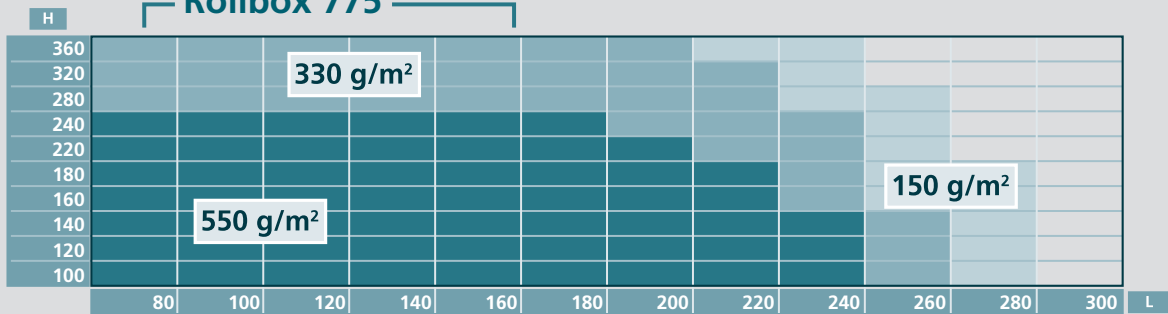

Rollbox 575

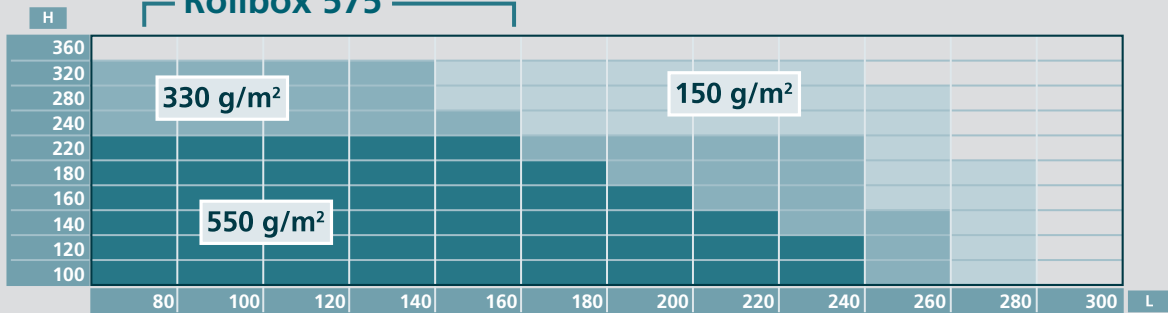

Rollbox_175-275-475-575-775

INSTALLAZIONE - INSTALLATION - INSTALACIÓN - INSTALAÇÃO
 INSTALLATION - INSTALLATION - INSTALLATIE - УСТАНОВКА

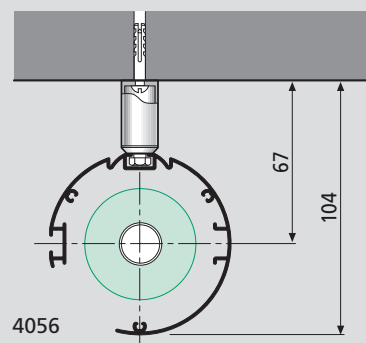
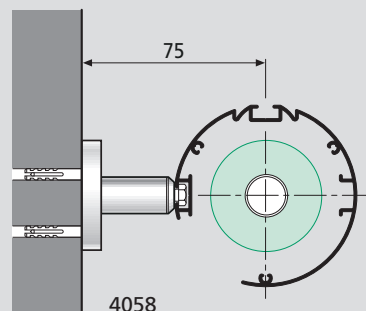
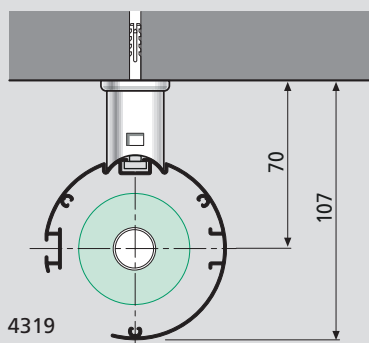
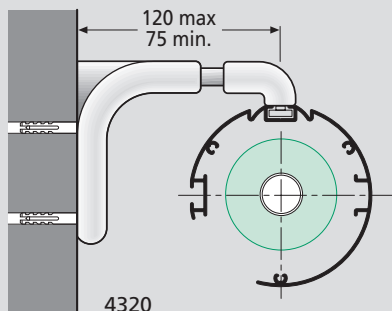

INSTALLAZIONE IN PARALLELO - PARALLEL INSTALLATION - UTILIZACIÓN EN PARALELO - INSTALAÇÃO EM PARALELO
 INSTALLATION EN PARALLÈLE - PARALLELMONTAGE - PARALLELE INSTALLATIE - ПАРАЛЛЕЛЬНАЯ УСТАНОВКА

Rollbox 175

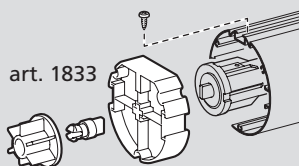

Rollbox 475

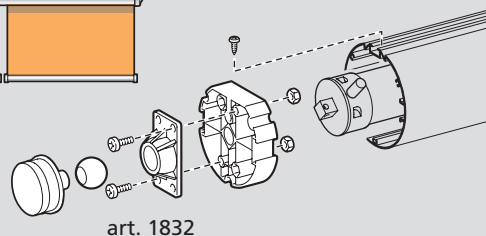
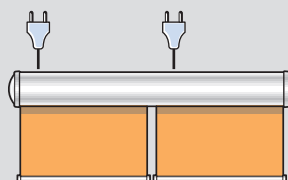

Rollbox 275 - 575

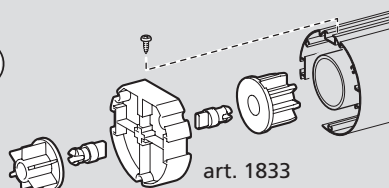
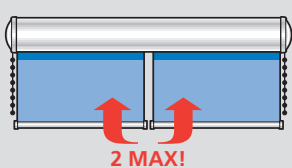

Rollbox 475

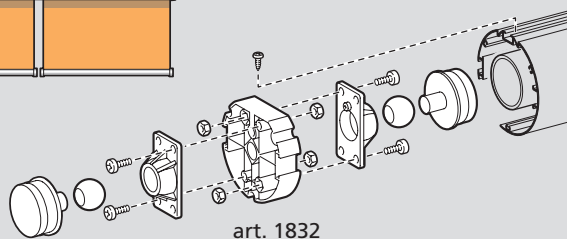

Rollbox 475

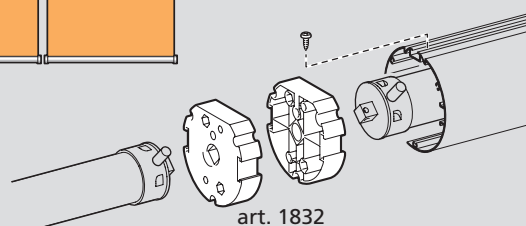
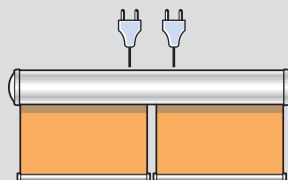

- Utilizzando il supporto intermedio art. 1833 (molla-catenella) e 1832 (motore) è possibile installare tende in parallelo azionate singolarmente all'interno del medesimo cassonetto estetico
- Using the middle bracket art. 1833 (spring-chain) and 1832 (motor), independently operated blinds can be fitted in parallel formation inside the same esthetic box
- Utilizando el soporte intermedio art. 1833 (muelle-cadena) y el 1832 (motor) es posible instalar cortinas en paralelo accionadas individualmente en el interior del cajón estético
- Utilizando o suporte intermédio art. 1833 (mola-corrente) e 1832 (motor) é possível instalar cortinas em paralelo, accionadas individualmente dentro da mesma caixa ornamental
- En utilisant le support intermédiaire art. 1833 (ressort) et 1832 (moteur) il est possible d'installer à l'intérieur d'un même caisson, plusieurs stores en parallèles actionnables séparément
- Die Verwendung des Zwischenträgers Art.-Nr. 1833 (Feder) und 1832 (Motor) ermöglicht die Parallelkonfiguration von autonom betätigten Rollos innerhalb eines gemeinsamen Dekorkastens
- Door de tussensteun art. 1833 (veer) en 1832 (motor) te gebruiken, kunnen meerdere gordijnen parallel geïnstalleerd worden, met de afzonderlijke bedieningen ondergebracht in één esthetische bak
- Используя промежуточные кронштейны арт. 1833 (пружина/цепочка) и арт. 1832 (мотор), возможно в едином декоративном боксе установить системы параллельно с индивидуальным приводением в действие

Rollbox_175-275-475-575-775



9.2.103

ROLLBOX 175

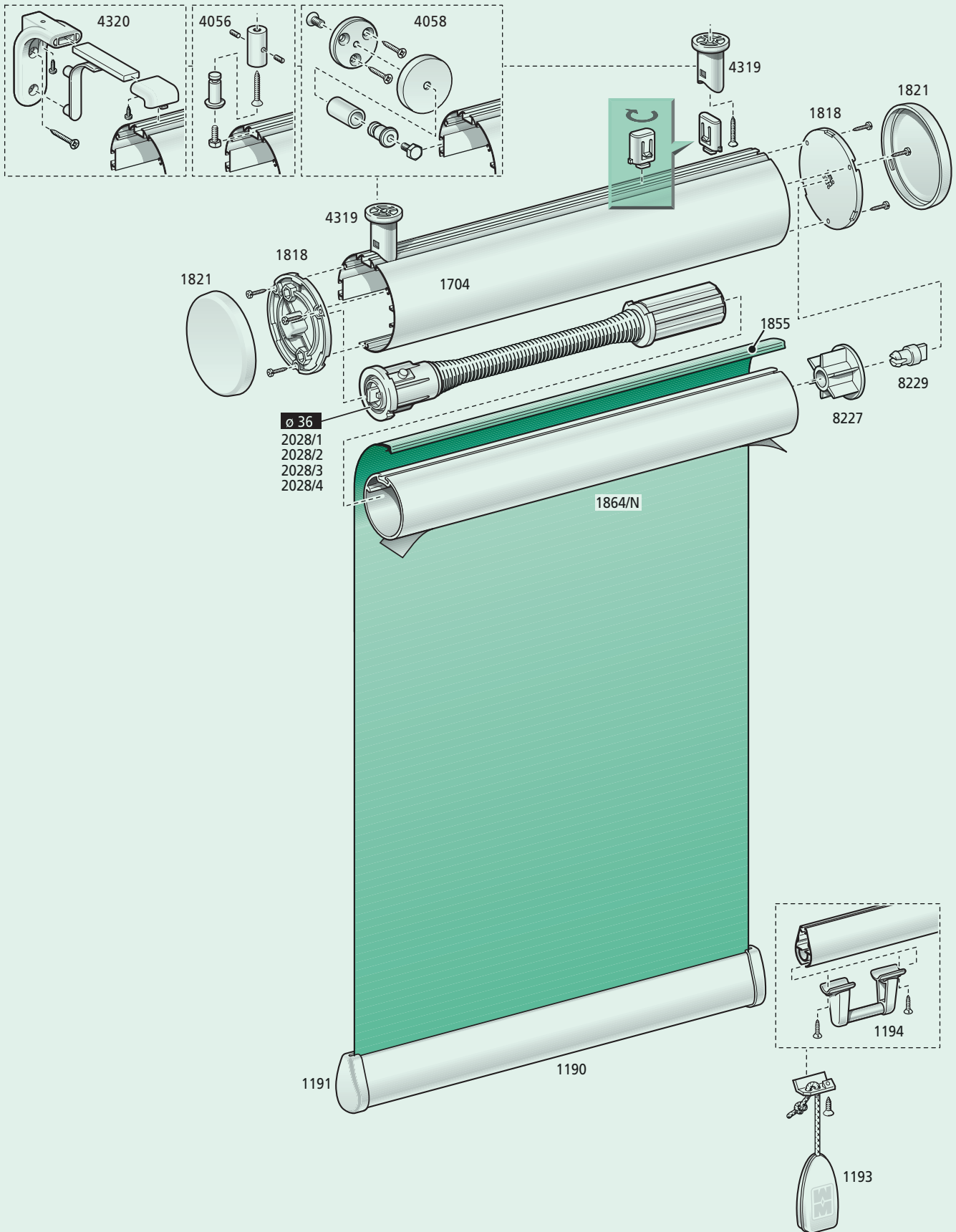

Rollbox_175-275-475-575-775

ROLLBOX 275

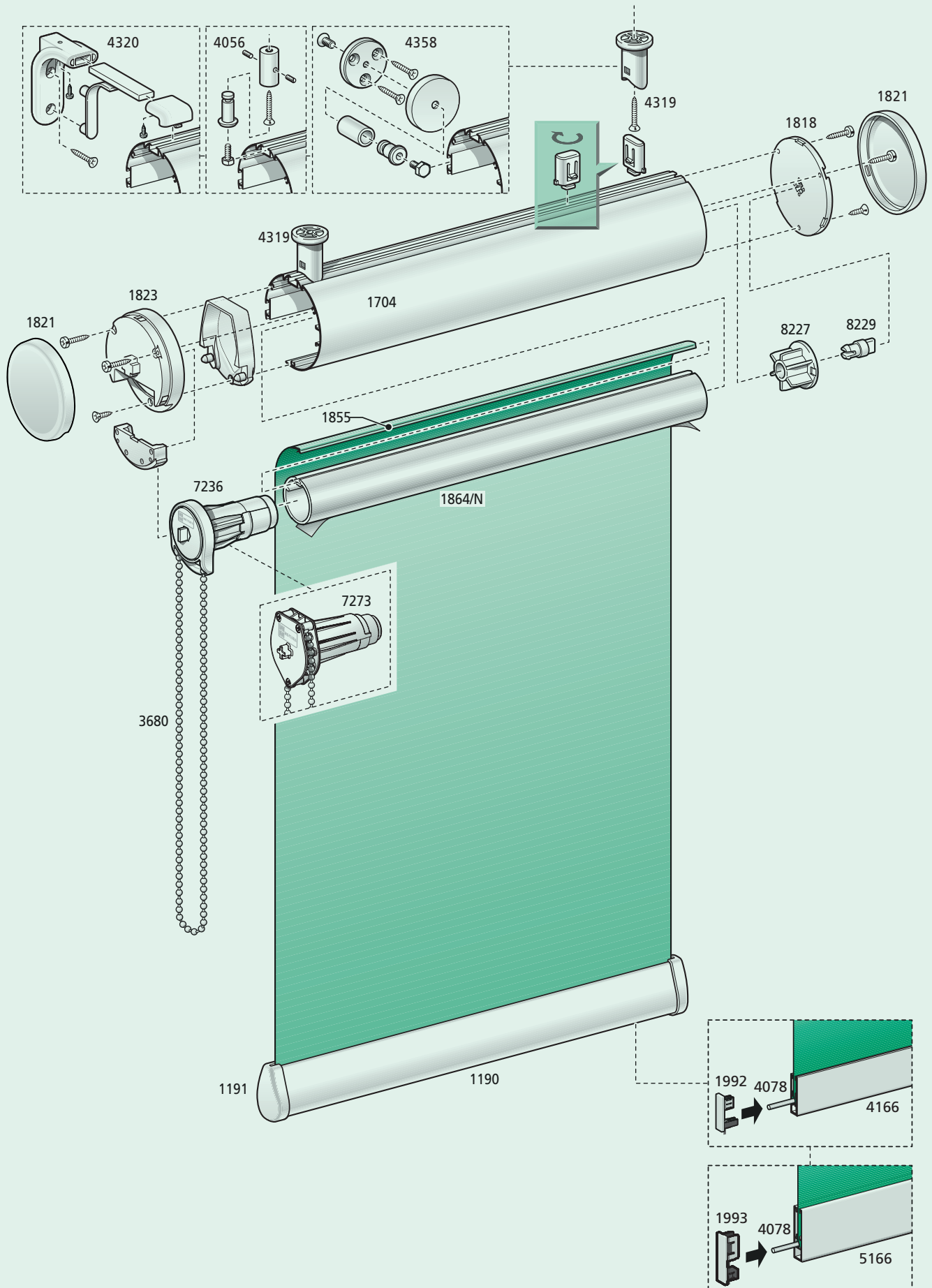

Rollbox_175-275-475-575-775



9.2.105

ROLLBOX 475 - MOTORISED SYSTEM

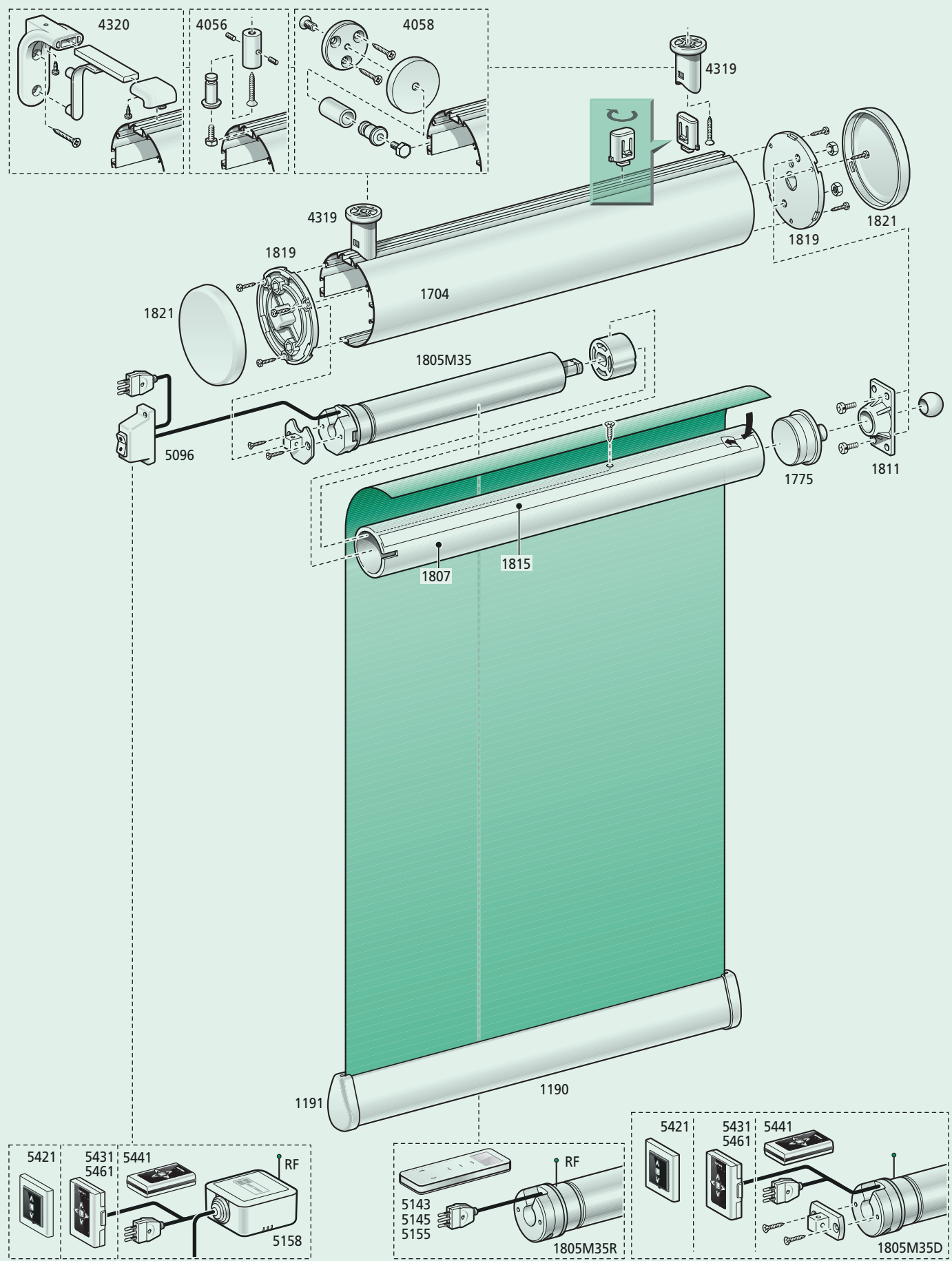

Rollbox_175-275-475-575-775

ROLLBOX 575 - DOUBLE OPERATING (CHAIN/SPRING)

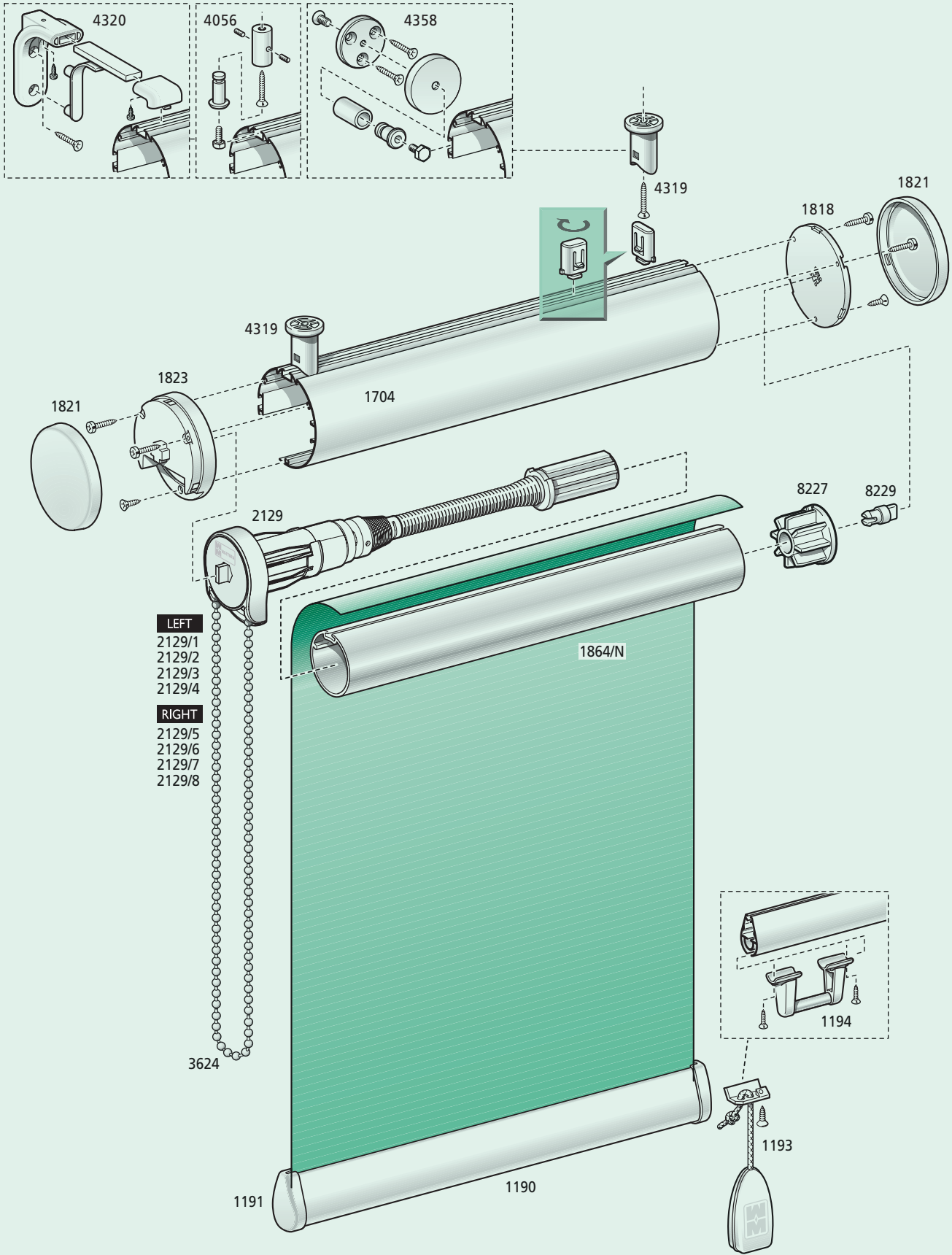

Rollbox_175-275-475-575-775



9.2.107

ROLLBOX 775

